

Technik-Rider

Coverband X-CHORDS

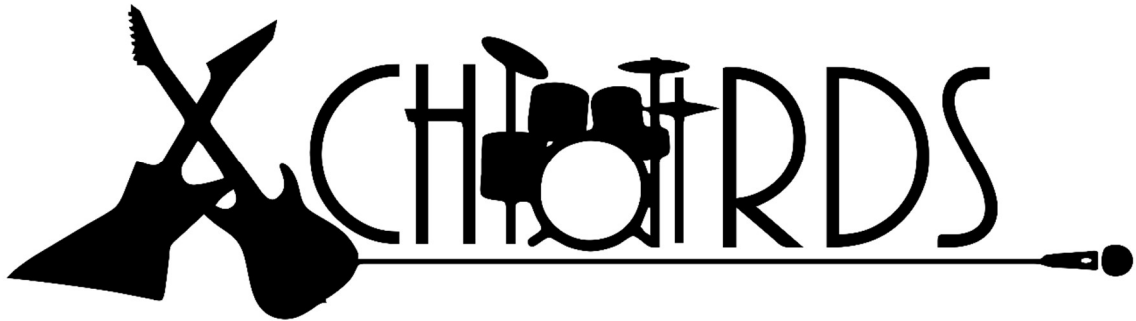

Falls die Voraussetzungen nicht eingehalten werden können oder Fragen aufkommen, stimmen Sie sich gerne mit uns ab.

Ansprechpartner:

Tim Klingelhöfer (0 1512 3300 260)

Noah Kraus (0176 568 324 03)

Bühnenbreite min. 6m

Bühnentiefe min 4m

Keyboardriser: 2x2 m

Monitor 4
wie FOH

Keyboard Max
Stereo
DI-Box

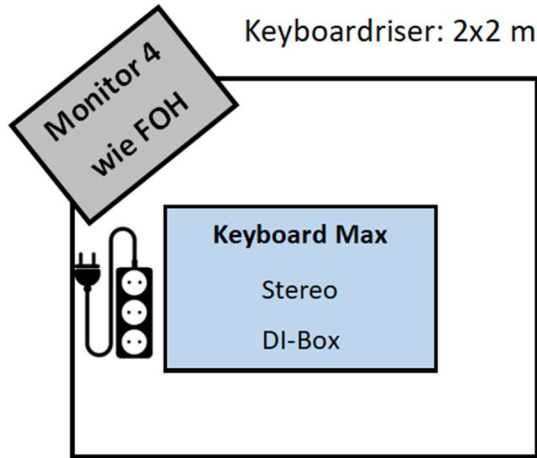

Drumriser: 2x2 m

Crash Tom 2 Snare HiHat
Ride Tom Crash
Bassdrum

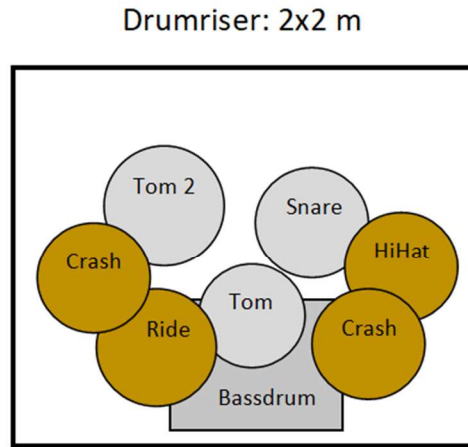

Bass Enni
Line Out

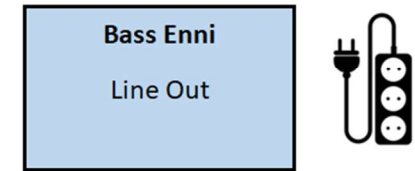

Die Band bringt ein eigenes
Inear-Rack mit.

Gitarre Noah
A-Gitarre. (DI-Box)
E-Gitarre. (SM57)



Hauptgesang Niklas
MIC + Ständer
bereitstellen

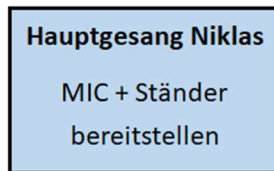

Hauptgesang Leoni
MIC + Ständer
wird mitgebracht

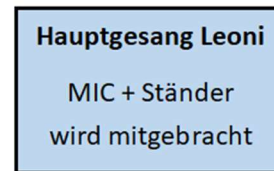

Gitarre Luis
E-Gitarre (SM57)

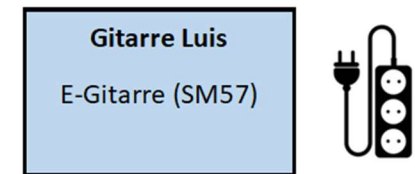

Monitor 1
wie FOH

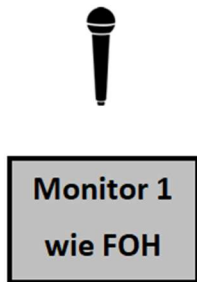

Monitor 2
wie FOH

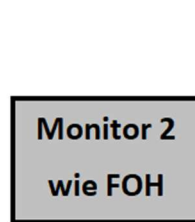

Monitor 3
wie FOH

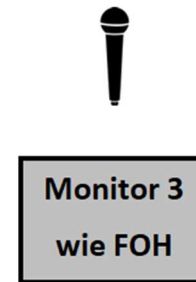

Kanalplan

Die Pultbelegung bitte wie folgt:

Kanal	Bezeichnung	Out	Sonstiges zur Beachtung
01	Gesang (Leoni)	MIC	- Eigenes Funkmikro wird mitgebracht - Ständer wird mitgebracht
02	Gesang (Niklas)	MIC	- MIC und Ständer bitte bereitstellen
03	Gesang (Noah)	MIC	- MIC und Ständer bitte bereitstellen
04	E-Bass	Line Out / XLR	- 3-fach Steckdose bitte bereitstellen
05	Keyboard links	Klinke 6,3mm	- 3-fach Steckdose bitte bereitstellen
06	Keyboard rechts	Klinke 6,3mm	- DI-Box bitte bereitstellen
07	E-Gitarre (Luis)	MIC (SM57)	- Ständer bitte bereitstellen - 3-fach Steckdose bitte bereitstellen
08	E-Gitarre (Noah)	MIC (SM57)	- Ständer bitte bereitstellen - 3-fach Steckdose bitte bereitstellen
09	A-Gitarre (Noah)	Klinke 6,3mm	- DI-Box bitte bereitstellen
10	Bassdrum	MIC	- MIC bitte bereitstellen
11	Snaredrum	MIC	- MIC bitte bereitstellen
12	Hi-Hat	MIC	- MIC bitte bereitstellen
13	Tom 1	MIC	- MIC bitte bereitstellen
14	Tom 2	MIC	- MIC bitte bereitstellen
15	Overhead rechts	MIC	- MIC bitte bereitstellen
16	Overhead links	MIC	- MIC bitte bereitstellen

Die Band X-CHORDS bringt ein eigenes Inear-Rack mit. Der Signalfluss sieht wie folgt aus:

